

# STEELLINE



**AUTOMATIC WIDE BELT SANDERS**



**BREITBAND - SCHLEIFMASCHINEN**



**ŠIROKOPÁSOVÉ BRUSKY NA KOV**



**SZLIFIERKI SZEROKOTAŚMOWE DO METALU**



**ШИРОКОЛЕНТОВЫЙ ШЛИФОВАЛЬНЫЙ СТАНОК**



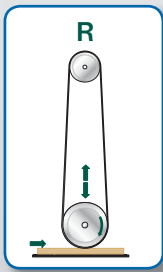

- Sanding rubbered roller 45 Sh
- Schleif-Gummiwalze 45 Sh
- Brousící pogumovaný válec 45 Sh
- Walek kalibrujący pokryty gumą 45 Sh
- Калибровочный прорезиненный валик 45 Shore

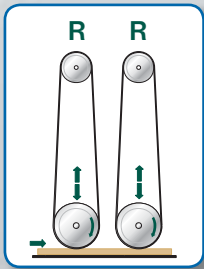

- Sanding rubbered roller 45 Sh and roller 30 Sh
- Schleif-Gummiwalze 45 Sh und Schleifwalze 30 Sh
- Brousící pogumovaný válec 45 Sh a hladící válec 30 Sh
- Walek kalibrujący pokryty gumą 45 Sh i walek kalibrujący 30 Sh
- Калибровочный прорезиненный валик 45 Shore и шлифовальный валик 30 Shore

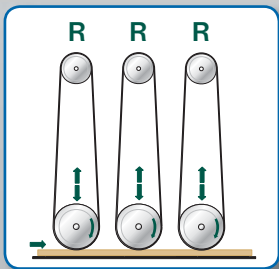

- Sanding rubbered roller 45 Sh and roller 45 Sh and roller 30 Sh
- Schleif-Gummiwalze 45 Sh und Schleifwalze 45 Sh und Schleifwalze 30 Sh
- Brousící pogumovaný válec 45 Sh, hladící válec 45 Sh a válec 30 Sh
- Walek kalibrujący pokryty gumą 45 Sh i walek kalibrujący 45 Sh i walek 30 Sh
- Калибровочный прорезиненный валик 45 Shore и шлифовальный валик 45 Shore и валик 30 Shore

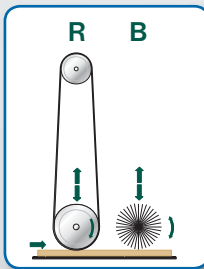

- Sanding rubbered roller 45 Sh and brush
- Schleif-Gummiwalze 45 Sh und die Bürste
- Brousící pogumovaný válec 45 Sh a kartáč
- Walek kalibrujący pokryty gumą 45 Sh i szczotka
- Калибровочный прорезиненный валик 45 Shore и щетка

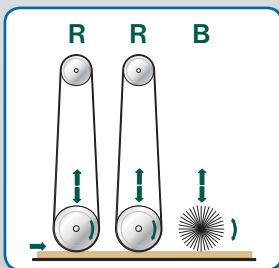

- Sanding rubbered roller 45 Sh and roller 30 Sh and brush
- Schleif-Gummiwalze 45 Sh und Schleifwalze 30 Sh und die Bürste
- Brousící pogumovaný válec 45 Sh a hladící válec 30 Sh a kartáč
- Walek kalibrujący pokryty gumą 45 Sh i walek kalibrujący 30 Sh i szczotka
- Калибровочный прорезиненный валик 45 Shore и шлифовальный валик 30 Shore и щетка

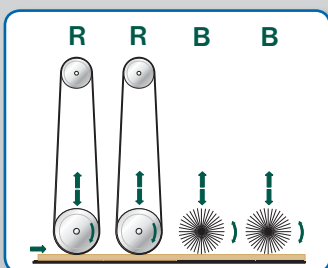

- Sanding rubbered roller 45 Sh and roller 30 Sh and 2x brush
- Schleif-Gummiwalze 45 Sh und Schleifwalze 30 Sh und 2x die Bürste
- Brousící pogumovaný válec 45 Sh a hladící válec 30 Sh a 2x kartáč
- Walek kalibrujący pokryty gumą 45 Sh i walek kalibrujący 30 Sh i 2x szczotka
- Калибровочный прорезиненный валик 45 Shore и шлифовальный валик 30 Shore и 2x щетка

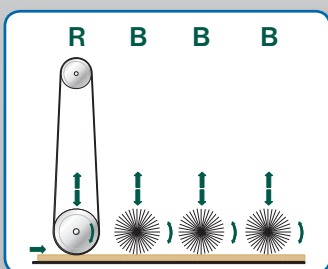

- Sanding rubbered roller 45 Sh and 3x brush
- Schleif-Gummiwalze 45 Sh und 3x die Bürste
- Brousící pogumovaný válec 45 Sh a 3x kartáč
- Walek kalibrujący pokryty gumą 45 Sh i 3x szczotka
- Калибровочный прорезиненный валик 45 Shore и 3x щетка



Model RRBB



- Stainless steel brush
- Rostfrei Bürste
- Nerezový kartáč
- Abrasive cutting wheels P 120, 180
- Flecken P 120, 180
- Brusné rouno P120, 180
- Sanding rubbered roller  $\Phi$  180mm, Sh 45, 30
- Shleif-Gummiwalze  $\Phi$  180mm, Sh 45, 30
- Brousící pogumovaný válec  $\Phi$  180mm, Sh 45, 30

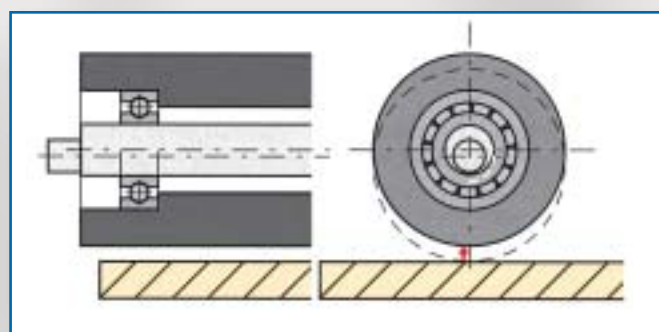
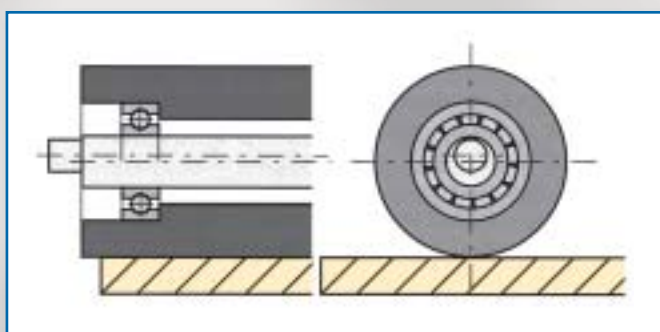

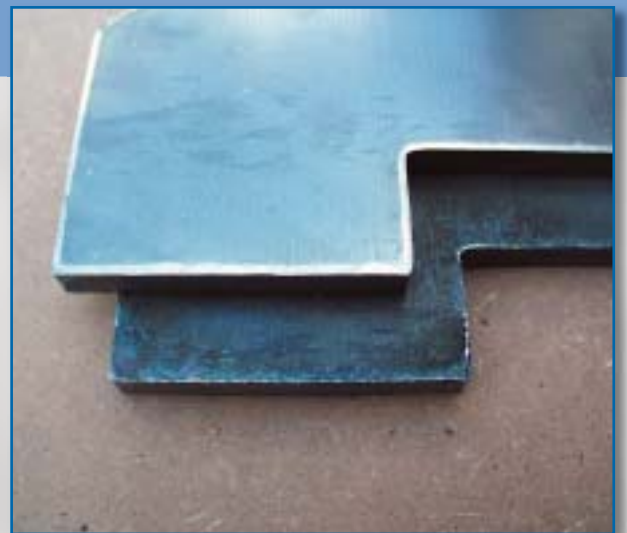
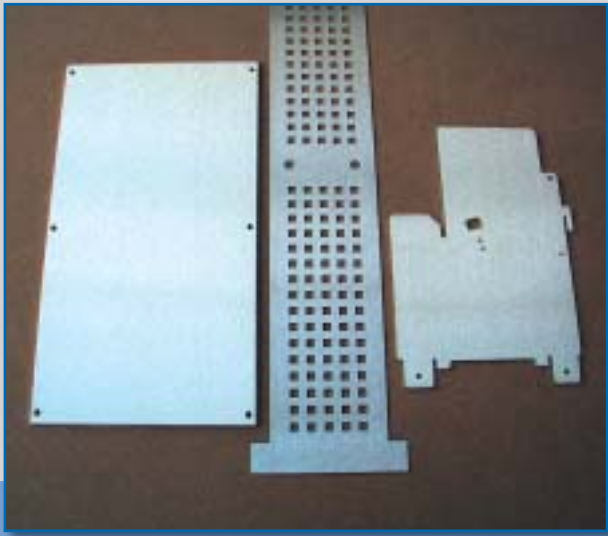



Digital display • Digitalanzeiger  
Digitální odměřování • Odmierzanie cyfrowe  
Цифровое отмерание



Belt blasting • Schleifbandabbläsung  
Čištění brusných pásů ofukem  
Czyszczenie taśm szlifujących sprężonym powietrzem  
Аппарат для обдувки шлифовальной ленты



Pneumatic control height of the rollers  
Pneumatische Steuerung Höhe Kontaktwalze  
Pneumatiké zvedání brusných válců



Automatic conveyor belt centering  
Automatische Zentrierung des Vorschubbandes  
Automatické centrování podávacího pásu  
Automatycznie centrowanie taśmy  
Автоматическое центрирование подающей ленты



Automatic measuring of workpiece thickness  
Automatische Abmessung der Werkstückdicke  
Automatické měření tloušťky dílce  
Automatyczny pomiar grubości elementu  
Автоматическое измерение толщины деталей

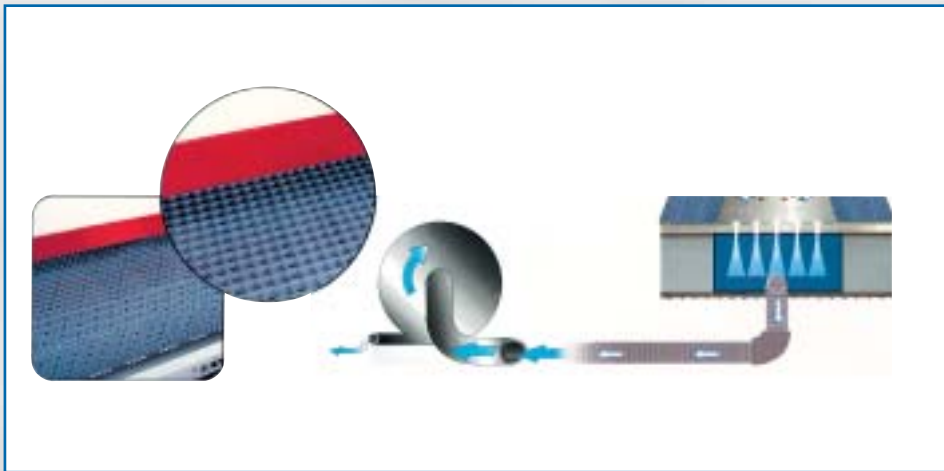

Vakuüm table • Vakuüm tisch • Vakuový stůl



Vakuüm fan • Vakuümventilator • Vakuový ventilátor



Pneumatic oscillation brush  
Pneumatische oscillation der Bürste  
Pneumatiká oscilace kartáče



Prolonged table with rollers 0,5 m (1,2 m)  
Tischverlängerung mit Walzen 0,5 m (1,2 m)  
Prodłużenie stołu s wálkami 0,5 m (1,2 m)  
Przedłużenie stołu z dwiema rolnkami 0,5 m (1,2 m)  
Удлинение стола с двумя накатными роликами 0,5 м (1,2 м)



Belt oscillation • Oszillation  
Oscilace • Oscylacja  
Осциляция

## S T A N D A R D

Motorized lifting table • Tischhub mit Motorantrieb • Motorické zvedání stolu • Mechaniczna regulacja stołu • Моторизованный ход стола

Spring loaded rubber covered pressure rollers • Gummi - Andruckwalzen • Pogumované přitlačné válce  
Walek dociskowy pogumowany • Прорезиненные прижимные накатные валики

Pneumatic belt oscilation • Pneumatische Oszillation des Schleifbandes • Pneumatická oscilace pásu  
Pneumatyczna oscylacja taśmy • Пневматическая осцилляция ленты

Infeed and outfeed table roller • Eingang und Ausgangstischwalze • Vstupní a výstupní stolový válec  
Wstępne i końcowe rolki prowadzące • Передний и задний столовый ролик

Ampermeter • Ampermeter • Ampermetr • Amperomierz • Амперметр

Units with abrasive belts • Einheiten mit Schleifbändern • Pracovní jednotky osazené brusnými pásy  
Elementy robocze z taśmą ścierną • Станок оборудованный шлифовальными лентами

Electric equipment and safety according to CE standard • Elektrische Ausstattung und Sicherheit nach CE • Elektrické vybavení a bezpečnost dle CE  
Produkcja i konstrukcja zgodna ze standartem CE • CE стандарты электрические и безопасности

Speed variator for feeding belt • Frequenzumrichter für fließende Geschwindigkeitsänderung des Vorschubbandes  
Frekvenční měnič pro plynulou změnu rychlosti podávacího pásu • Przemienник częstotliwości do płynnej regulacji taśmy podającej  
Частотный преобразователь для непрерывного изменения скорости подачи

Automatic measuring of workpiece thickness • Automatische Abmessung der Werkstückdicke • Automatické měření tloušťky dílce  
Automatyczny pomiar grubości elementu • Автоматическое измерение толщины деталей

Digital display • Digitalanzeiger • Digitální odměřování • Odmierzanie cyfrowe • Цифровое отмеривание

## O P T I O N S

Automatic conveyor belt centering • Automatische Bandzentrierung • Automatické středění dopravního pásu  
Automatyczne środkowanie taśmy • Автоматическое центрирование подающей ленты

Belt blasting • Bandabblaser • Čištění brusných pásů ofukem • Czyszczenie taśm szlifujących sprężonym powietrzem • Аппарат для обрубki шлифовальной ленты

Automatic start - delta start • Automatischer Anlauf Stern-Dreieck • Automatický rozběh hvězda - trojúhelník  
Automatyczny rozruch „delta star” • Автоматический старт звезда - треугольник

Prolonged table with rollers • Tischverlängerung mit Walzen • Prodloužení stolu s válečky  
Przedłużenie stołu z dwiema rolkami • Удлинение стола с двумя накатными роликами

Motor power 15 kW (20 HP) • Motorleistung 15 kW (20 HP) • Výkon motoru 15 kW (20 k)  
Мощность двигателя 15 kW (20 л.с.) • Мощность главного мотора 15 kW (20 л.с.)

	Ø
<b>K</b>	150 - 140 - 120 - 100
<b>L</b>	150 - 140 - 130 - 100
<b>M</b>	2 x 120
<b>N</b>	2 x 120

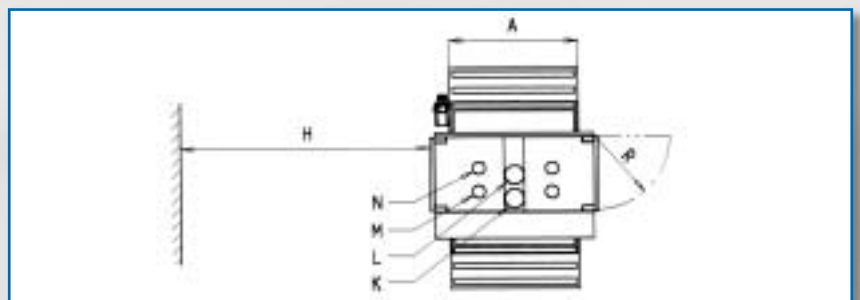

	950	1100
<b>A</b>	1005	1155
<b>B</b>	1320	1470
<b>C</b>	650	900
<b>D</b>	1205	1395 / 2790
<b>E</b>	1320	1510 / 3020
<b>H</b>	2000	2200
<b>R</b>	590	840
<b>kg</b>	730 - 890	930 - 1120
<b>Q</b>	3000	3500

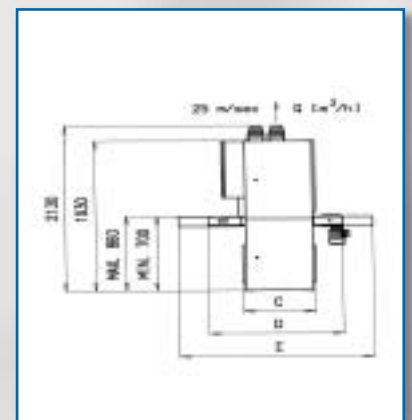
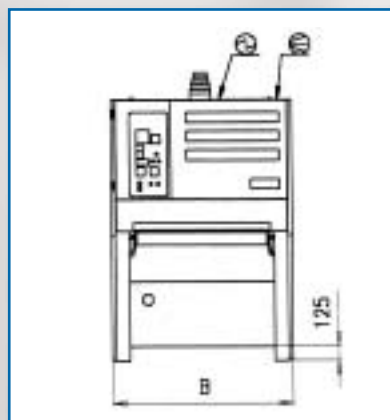





Factory • Das Werk • Výrobní závod



Show room • Schulungszentrum in Werk • Školící centrum



Servis

RWT s.r.o., Jiráskova 899/2  
516 01 Rychnov nad Kněžnou  
Czech republic  
e-mail: [rwt@rwt.cz](mailto:rwt@rwt.cz)  
<http://www.rwt.cz>



fax: +420 - 494 - 534 119  
tel.: +420 - 494 - 534 229  
+420 - 494 - 534 238  
+420 - 494 - 534 239